



❖ BARRERA AUTOMATICA SP 1800

- ❖ Dispositivo electromecánico diseñado con el fin de poder integrarse fácilmente a cualquier sistema que requiera automatizar un acceso vehicular. Construidas y probadas bajo estrictas normas de calidad, ideales para emplearse en instalaciones de uso intensivo con un mínimo mantenimiento. Los brazos están conformados por un núcleo tubular de aluminio revestido de una protección de goma espuma con un funda termocontraíble blanca anti UV que posee banda reflectivas de color rojo. Estos pueden ser rectos o articulados según las necesidades del lugar donde sea instalado.

Amplio rango de velocidades de apertura para utilizarlas en:

- Estacionamientos / Garajes
- Accesos Vehiculares
- Peajes
- Plantas Industriales
- Accesos Portuarios

CONSTRUCCIÓN SIMPLE: SIN CAJA DE ENGRANAJES NI BOMBAS DE ACEITE, al no tener mecanismos internos que estén expuestos a desgaste bajo la película de lubricante. Se reduce a un mínimo los incrementos de huelgos por desgaste de mecanismos. Y por ende se libera de controles de lubricación.

FACIL MANTENIMIENTO: En el caso de averías por golpes o alteraciones en el suministro eléctrico, la reparación es muy sencilla y los repuestos en su mayoría son fabricados en Argentina sin depender directamente de insumos extranjeros.

ZAFE DE BRAZO: Este elemento permite que el brazo ceda ante una embestida, y si ésta es a relativamente baja velocidad, el brazo se rebate y no se deteriora.

REGISTRO DE POSICIÓN DEL BRAZO: Posee dos registros; uno para la "horizontalidad" en el plano de giro del brazo. Y otro como tope del zafe para graduar la "verticalidad" en el plano de giro del zafe.

POSICIÓN EN ESPERA" TOTALMENTE DESENERGIZADA: Cuando la barrera está baja no existe ningún elemento sometido a la tensión de alimentación. Esto tiene una gran ventaja en zonas propensas a recibir descargas eléctricas atmosféricas.

NO POSEE COMPONENTES ELECTRÓNICO: Esta condición le permite trabajar en climas extremadamente calurosos sin presentar fallas.

TRABA DE BRAZO: El equipo tiene un dispositivo que trava el brazo una vez que este ha bajado pero que anula la posibilidad de "levantarlo con la mano" si hay un corte de energía eléctrica. Por eso esto es un opcional sin cargo que lo decide el usuario.

COBERTURA METALICA: Se presenta de dos maneras: a) chapa doble decapada que recibe un tratamiento de galvanizado electrolítico y luego una pintura tipo Rall poliester para intemperie b) chapa de acero inoxidable AISI 304 esmerilada.

:: Características Técnicas

- Largo de brazo de: 1 a 12 metros
- Velocidad del ciclo: 1.56 seg (hasta 3 m), 9 seg (hasta 12 m)
- Servicio: 8.000 ciclos/día
- Mantenimiento: solo revisión c/500.000 ciclos
- Con U.P. S. opera hasta 30 ciclos completos, [OPCIONAL]
- Brazo: circular de aluminio extruido
- Cobertura anti UV de P V C (termocontraible)
- Acolchado de brazo: espuma de polietileno (blanco)
- Motor monofásico
- Tensión de alimentación: 2 x 220 V, consumo: 280 W
- Tensión de comando: 2 x 220 V , (opcionalmente otras tensiones)
- Señales secas para indicar la posición del brazo
- Gabinete en pintura poliester para intemperie
- Zafe de brazo (para cortes de energía y embestidas)
- Brazo flotante (para evitar aplastamientos)
- Anclaje con registro para nivelación
- Regulación de posición del brazo
- Caja interna para cubrir el circuito eléctrico (opcional)
- No posee ningún elemento electrónico, salvo ups (opcional)
- Rango de temperatura de funcionamiento: de -5°C a 60°C, opcionalmente se puede aumentar de -30°C a 60°C
- Viento máx admisible en cualquier dirección: 50 km/hr, opcionalmente se puede elevar a 150 km/hr

Dimensiones

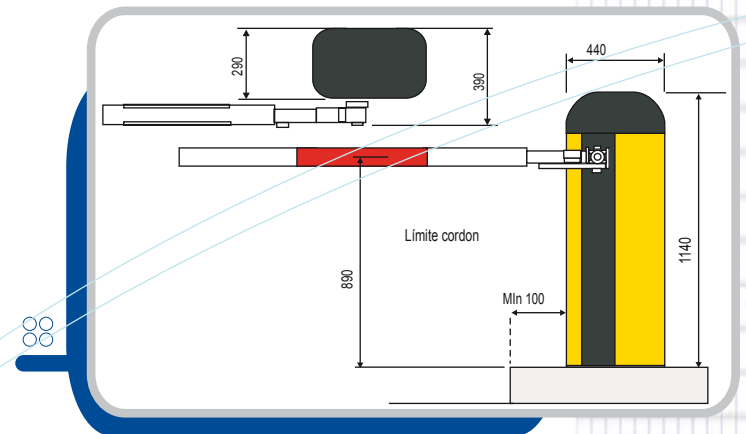

Las dimensiones están expresadas en mm.

Accesorios



Kit para articular brazo
Refuerzo para operar en zonas con vientos

Montaje

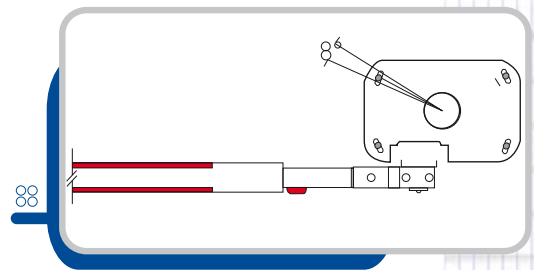
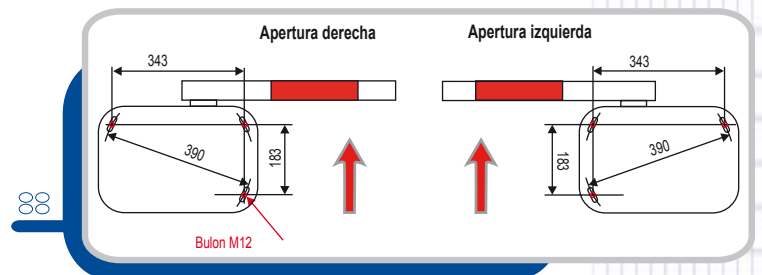

- Bulón M12 1 / Bulón M12

Al ser ovalado los agujeros de fijación le permite girar 4° hacia un lado y otros 4° hacia el otro lado, con esto se logra dejar el brazo perfectamente perpendicular al eje de la ruta.

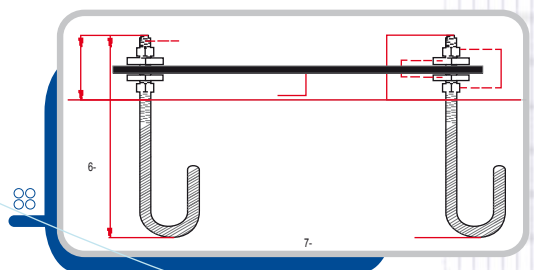

Base empotrable Espesor = 1/8"

- 1- Varilla roscada M12.
- 2- Arandelas para nivelar M12.
- 3- Tuercas para nivelar M12
- 4- Base inf. de la barrera.
- 5- Min 70mm.
- 6- Min 220mm.
- 7- Concreto

- Las 4 tuercas inferiores permiten nivelar la base de la barrera

SIC TRANS CORE LATINOAMERICA

SicTransCore Latinoamerica ARGENTINA
Santa Rosa 1718 - Vicente Lopez (B1602CKF)
Buenos Aires - Argentina - Tel (54-11) 4791-1161
www.sictranscore.com

TransCore Marketing USA
19111 Dallas Parkway, Suite 300
Dallas, Texas (1) 972-733-6600
www.transcore.com